

ESPIRAMATIC PLUS



svf Proveedores

*Manual de
Instruções*

Manual de Instruções

ESPIRAMATIC PLUS

São equipamentos de simples operações e de extraordinária robustez. Solicitamos apenas uma atenta leitura da seqüência abaixo, para seu melhor aproveitamento e rendimento.

REGULAGEM DE PROFUNDIDADE

De acordo com a quantidade de folhas a serem encadernadas, a posição da escala de profundidade poderá ser de 1 a 4.

Para uma correta regulagem, siga a tabela existente na tampa superior da máquina.

Exemplo: se temos 100 folhas (papel 75g/m²) para encadernar, a escala de profundidade deverá ser colocada na posição 3 e a espiral deverá ser de Ø17mm, portanto basta puxar ou empurrar a escala de profundidade até a posição desejada.

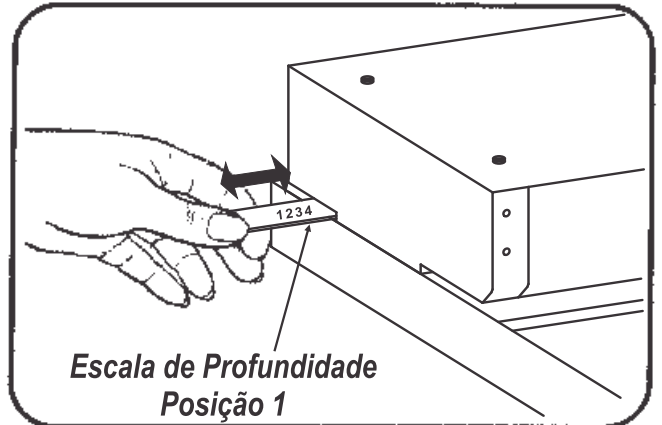

Des. 1

PERFURAÇÃO

Com a alavanca totalmente para trás, introduza no máximo 25 folhas (papel 75g/m²), deixando-as enconstadas ao margeador à esquerda.

Abaixe a alavanca até encostar no apoio, levante a alavanca e retire o papel já perfurado.

Para fazer encadernações acima de 60 furos ver Página 03

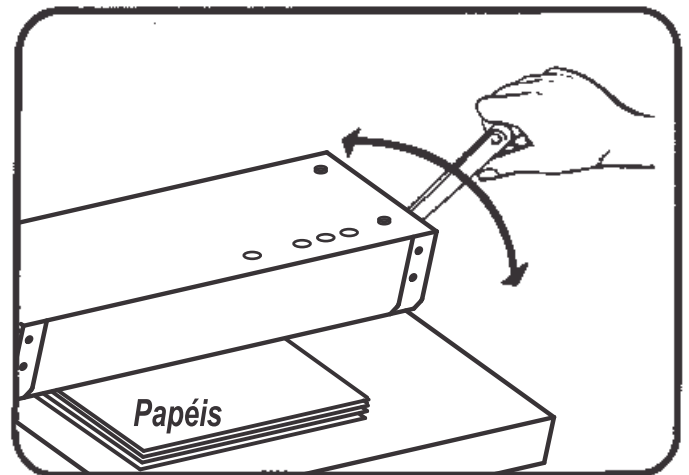

OBSERVAÇÕES IMPORTANTES

Colocar folhas em excesso, força muito o equipamento e o rendimento do operador é ineficiente .

Jamais tente perfurar metais, a ESPIRAMATIC PLUS. Foi projetada para perfurar papéis e plásticos.

Remova os grampos, clips, alfinetes ou outros objetos que possam danificar o equipamento .

Faça uma limpeza periódica do equipamento, e esvazie a gaveta de picotes localizada na lateral da máquina.

Mantenha os punções livres e limpos. Após constante uso, deverão ser trocados ou afiados .

SISTEMA PARA ANULAR PUNÇÃO (Formatos: A5 - CARTA - A4 - OFÍCIO)

- Colocar a Alavanca na Posição (A)
- Escolher o Formato desejado a ser perfurado.
- Colocar a Chave ALLEN, 5/32" no Parafuso desejado, e afrochá-lo totalmente até a Borda do Ferro Quadrado.

Pos. ①

OBS: Para Perfurar outro Formato, apertar o parafuso Allen anterior.

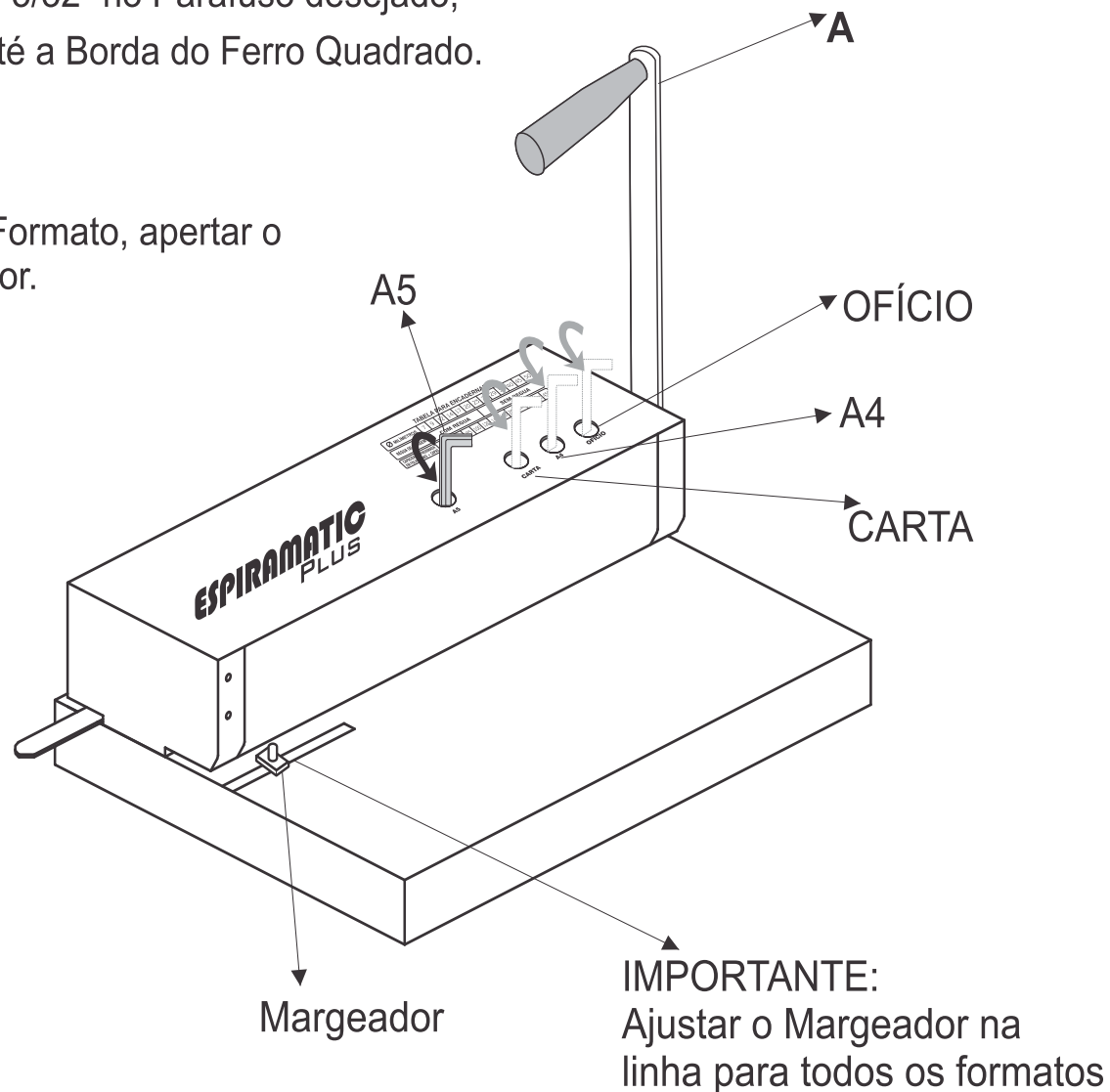

MODELO DISPONÍVEL PARA PERFURAÇÃO

ESPIRAMATIC

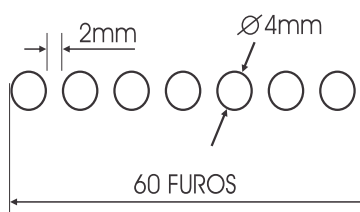

DADOS TÉCNICOS

Altura.....: 15,50cm
Largura.....: 34,00cm
Comprimento...: 46,00cm
Peso.....: 13,100kg
Perfura até: 25 folhas
Furação Contínua

PARA FAZER ENCADERNÇÕES ACIMA DE 60 FUROS

- 1- Utilizando a régua de perfuração e o controle de margem lateral, ajuste a margem lateral esquerda. Introduza as folhas na área de perfuração e baixe a alavanca perfuradora, para frente para perfurar, **veja figura 1**. **IMPORTANTE:** assegure-se de não anular nenhum pino no momento de perfurar.

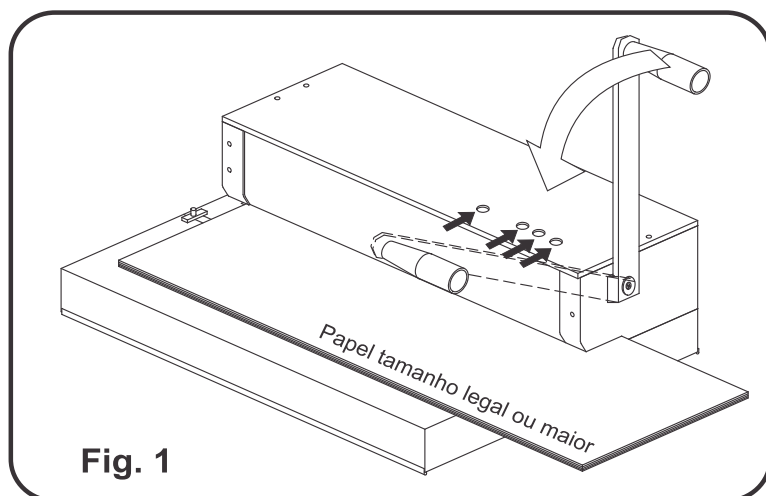

- 2- Retire e volte as folhas (**ver figura 2**), e introduza estas na área de perfuração, pelo lado direito, introduzindo um dos furos (qualquer um a partir do sétimo), no **Pivô Guia de Perfuração Contínua** e proceda a perfuração do resto do documento, (baixe a alavanca perfuradora para frente, **ver figura 3**), e pronto.

